

## ovella®-ratkaisut pyöräparkkeihin

### Ovella Systems Oy



Ovella Systems valmistaa turvallisia ja tehokkaita säilytysratkaisuja polkupyörille ja muulle irtaimelle tavaralle sekä sisä- että ulkotiloihin. Säilytysratkaisut ovat helppokäyttöisiä ja korkealaatuisia. Säilytystekniikkaa markkinoidaan ovella®-tuotemerkillä, mikä on integroitavissa nykyajan teknologiaan eri kohteissa. Järjestelmä on alkuperäinen ja kotimainen. Tarjolla on pyöräparkkeja, -järjestelmiä, -katoksia ja -suojia Suomen olosuhteet huomioiden.



ovella® Citypark® PyöraNojat n. 200 pp.

Sisätiloihin suunniteltujen ratkaisujen materiaalina on maalattu teräs (värit musta ja harmaa). Ulkotiloihin tarkoitettujen Ovella-tuotteiden materiaalina on kierrätetty sinkitty (Zn) teräs.

Järjestelmän aktiivinen käyttö ja sen luoma tehokkuus lisäävät tilan toimivuutta ja käyttöpinta-alaa. Järjestelmä on helppo suunnitella rakennukseen ja pihoihin.

Ovellan kehittämä säilytystapa, jossa pyörä roikkuu koukusta, tehostaa tilankäyttöä, kun itse teline ei vie ylimääräistä tilaa varastossa. Telineisiin voidaan lukita käyttäjän omilla lukoilla. Telineiden asennuksessa on noudatettava valmistajan mitoitus- ja ohjeita. Tässä kortissa esitetyt mitat ovat minimimittoja. Lisäksi tiloihin tulee määrätä ovellan opasteet.

Ovella-ratkaisut ja -järjestelmät:

- ovella® säilytysjärjestelmät sisätiloihin
- Citypark®- ja Urbanhub®-ratkaisut ja -telineet ulos
- Muut säilytysratkaisut



ovella® Compact PTL-2 ja MASTO-tilan-hallintajärjestelmä.

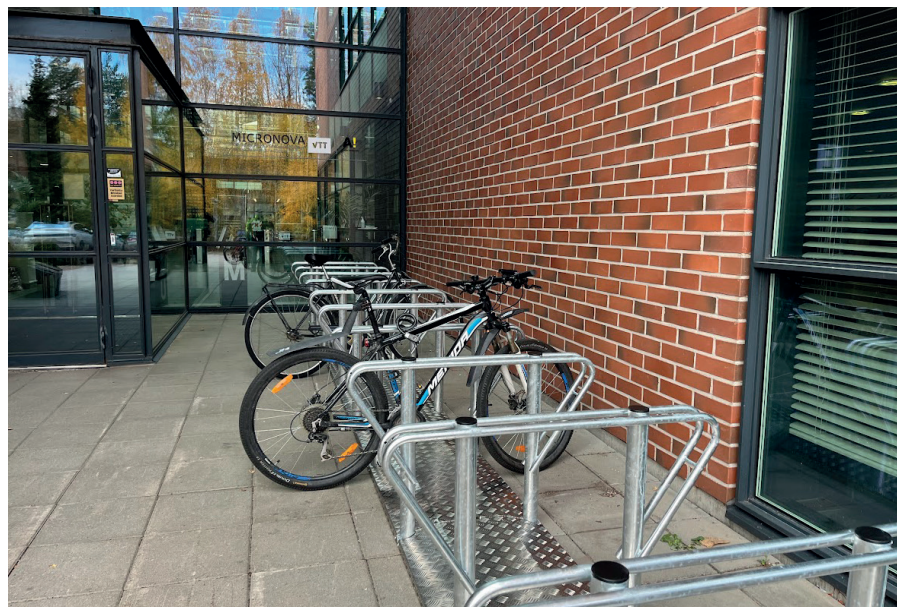

ovella® Citypark® PyöraNoja-järjestelmä ulkona



## Säilytysjärjestelmät sisätiloihin

### Fillarikoukku FK-1 yhdelle polkupyörälle

Polkupyörää säilytetään pystyssä koukussa ohjaustangosta pareittain satula seinää vasten.

- Asennus ylös seinälle eri tasoille
- Pyörävarastoon ja säilytystiloihin yhdelle polkupyörälle
- Koukkuvarien nostoväli 600 mm



Laskentakaava:

$X \text{ m} / 0,4 = \text{pyöräpaikkojen lukumäärä}$

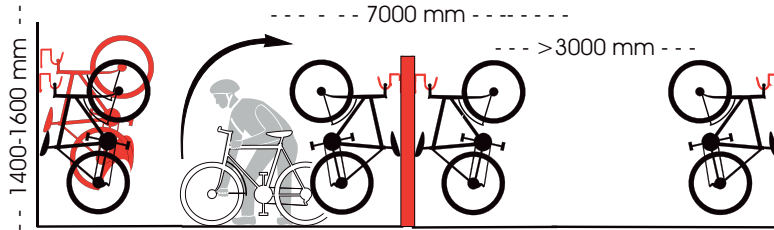

### Compact PTL-2 kahdelle polkupyörälle

Pyörän säilytys, kuten fillarikoukussa. Liukukelkassa kaksi pyöräpaikkaa. Asennus koko seinän pituuden mukaisesti. Esimerkiksi: kolmelle seinämetrille 10 pyöräpaikkaa ja kaksipuolisena asennettuna keskelle tilaa Mastoihin (1200 mm etäisyydelle) 20 pyöräpaikkaa.

- Pyörää säilytetään pystyssä telineessä ohjaustangosta
- Pyörä liikuu kiskoilla olevassa telineessä
- Tehokkaiisiin pyörien säilytystiloihin
- Asennus seinälle ylä- ja alakiskon avulla tai erillisiin metallitukiin, kuten Mastoihin
- Nostoväli valittavissa, vähintään 600 mm

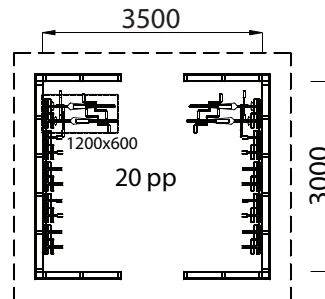

Laskentakaava:

$X \text{ m} / 0,3 = \text{pyöräpaikkojen lukumäärä} / 2 = \text{kelkkojen lukumäärä}$



### Masto-tilanhallintajärjestelmä 2-4 pyörälle

- Materiaali: maalattu teräs, väri harmaa, satulatuki: musta polykarbonaattilevy
- Masto yp (yksipuolinen) kahdelle ja kp neljälle pyörälle
- Käytetään myös tilanjakajana Compact PTL-2:ssa, 4Care-huoltotelineessä sekä talotekniikan ylittämässä
- Ritilätaso lisävarusteena

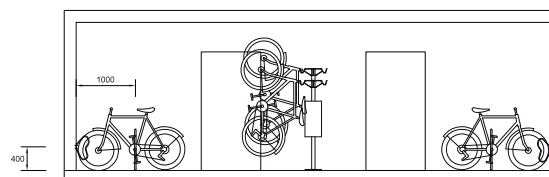
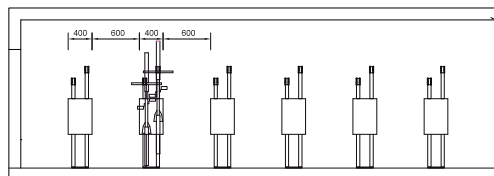

4Care-huoltoteline

D-teline, Urbanhub® Tupla ja Masto fillarikoukuilla



### DD-4 neljälle pyörälle kahdessa kerroksessa

- Alakerrassa parkkeeraus kuten pyöränoja PN-2 telineessä
- Yläkerrassa parkkeeraus taittuvan liukurampin avulla
- Moduulirakenteinen

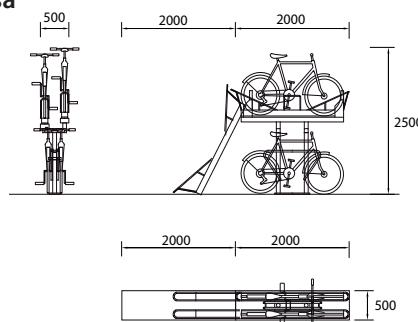

Laskentakaava:

$X \text{ m} / 0,2 = \text{pyöräpaikkojen lukumäärä}$

## Säilytysjärjestelmät sisätiloihin

### PyöräNoja PN-2 kahdelle pyörälle

Parkkijärjestelmä, jossa pyörät nojaavat telineeseen. Nojat pitävät pyöräristön suorassa ja järjestyksessä. Pyörävarastoon ja säilytystiloihin, kahdelle polkupyörälle, säilytys ajo-asennossa.

- Asennus ruuvein ja propuin lattiaan
- Lisävarusteena saatavana toinen kerros PyöräNojaan (DD-4)

Laskentakaava:

$X \text{ m} / 0,4 = \text{pyöräpaikkojen lukumäärä}$

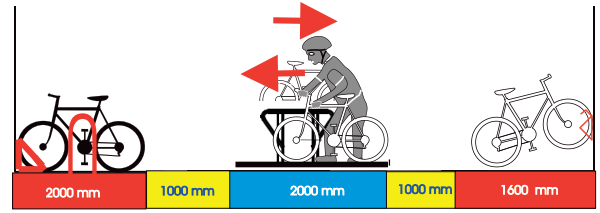
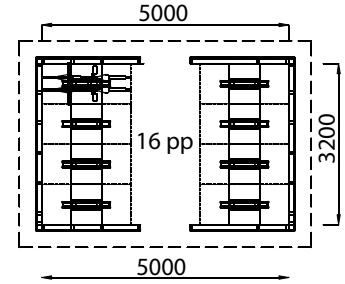
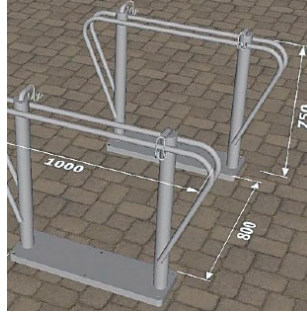

N-räkki, Urbanhub® TUPLA ja PyöräNoja PN-2 sekä ovelta® Junior V-3

### N- ja M-räkki, perinteiset telineet

- Vakiomoduuli 1200 mm
- N: kolmelle yksipuolinen
- M: kuudelle kaksipuolinen
- Sisätiloihin maalattuna ja ulos sinkittynä
- Pinta-asennettava



N-räkki 5 yp (n. 1750 mm)



M-räkki

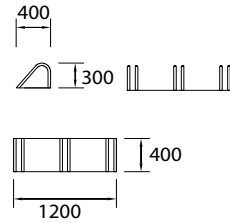

### Junior V-3 yhdelle pyörälle

Yhden pyörän säilytysteline, jossa pyörä on osin lattialla ja seinäkoukussa eri tasoilla.

- Asennus seinään tai metallirakenteeseen vaakaan horisontaaliseen tai pystyyn vertikaaliseen parkkiin
- Tehostetussa vertikaalisessa viistoasennuksessa parkit, jopa 300 mm:n välein; myös alaohjuri

Laskentakaava:

$X \text{ m} / 0,4 = \text{pyöräpaikkojen lukumäärä}$   
(Huom. Uusi mitoitus)

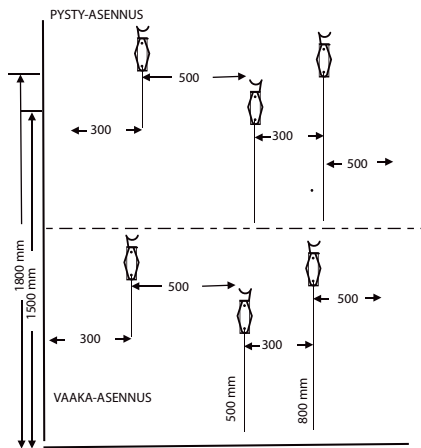

Junior V-3, vaakasäilytys



Junior V-3, vinosäilytys

### Lifthanger-pyöränosturi

- Asennus ylös, etäisyys 600 mm
- Pyörä hissataan seinälle renkaasta nosturilla



### D(aily)-teline

Daily-teline on suunniteltu erityisesti leveärenkaisille ja raskaille erikoispyörille, kuten fatbike-, sähkö- ja laatikko-pyörille.

- Materiaali maalattu teräslanka
- Asennus seinälle noin 600 mm:n välein

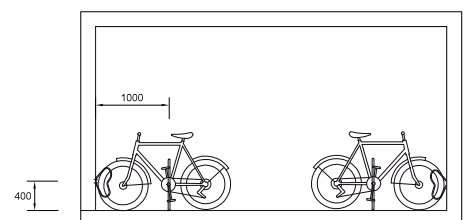

D-teline ja Urbanhub® Tupla



## Citypark®-ratkaisut ulos

### PyöräNoja-parkkijärjestelmä ja -katos

Teline on moduulirakenteinen ja se muodostuu tuplaputkirakenteisesta nojasta ja organisoivasta pidikkeestä sekä kumpareen muotoisesta alarakenteesta.

- Teline on moduuli- ja tuplaputkirakenteinen (PN-2), jossa alarakenteena kumpare
- Korkeus 800 mm, leveys 1000 mm
- PN-4 neljälle, PN-6 kuudelle pyörälle jne.
- Telineet jatkettavissa kumpareella tarpeen mukaan
- Materiaali: sinkitty teräsputki ja kantattu alumiini
- Vapaasti seisova, pinta-asennettava
- Turvallinen järjestelmä pyöräparkkeihin
- Organisointipidike, sähköpyörien lataus- ja lämmitystekniikka lisävarusteena.
- Saatavana myös pelti- tai valokatteella (PNK)



ovella® Citypark® PNK

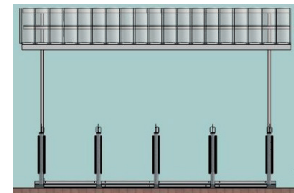
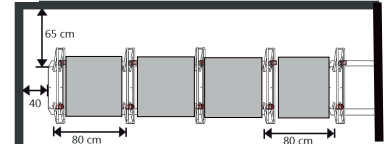
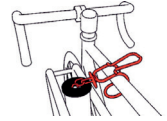
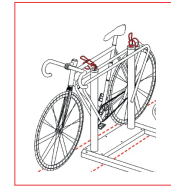

### Puomi-telineet ja PTK-katos

12 ja 6 pyörälle tarkoitetut telineet, joissa pyörää säilytetään turvakoukuissa ajoasennossa.

- Materiaali: teräs
- Puomi PT-6 yksipuolinen - 6 pyörälle
- Puomi PT-12 kaksipuolinen - 12 pyörälle
- Pyörän ohjaustangon pidikkeenä turvakoukku FK-2
- Myös FatBike-pyörille ja potkulaudoille
- Pinta- tai uppoasennus
- Saatavana myös katoksena (PTK)



Puomi keskellä tilaa ja FK-1 fillarikoukut seinillä ekologisessa pyörävarastossa.

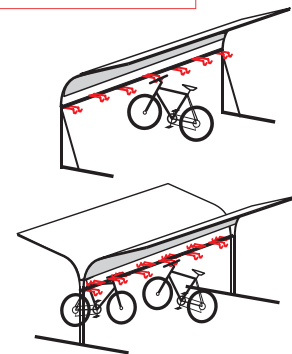
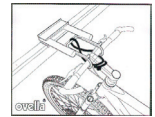
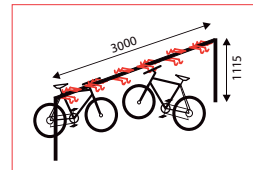

### Junior-parkit ja katos

12 ja 6 pyörälle tarkoitetut telineet, joissa pyörää säilytetään koukuissa ajoasennossa.

- Yksi- tai kaksipuoleinen, Junior 6 tai 12
- Materiaali: sinkitty teräs
- Pidikkeenä Junior V-3 -teline tai lukitus-tanko
- Pinta- ja uppoasennettava
- Helppokäyttöinen järjestelmä pyöräparkkeihin
- Kantarelli-katos peltikatteella eri väri- vaihtoehdoin 16 pyörälle
- Käytettävissä estottomasti ympäri vuoden

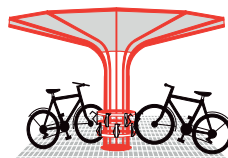

Kantarelli 16

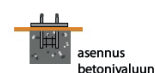
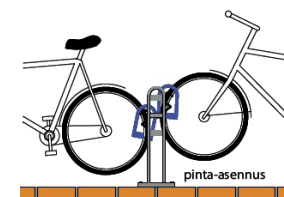
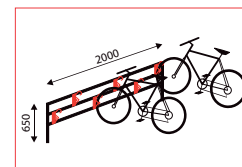



## Citypark®-ratkaisut ulos

### TurvaTolppa-telineet

Kahdelle pyörälle. Telineessä erillinen pyörivä pidiike. Suunniteltu Suomen olosuhteisiin ympärivuotiseen käyttöön.

- Asennus noin 600-800 mm:n etäisyydelle
- Korkeus 800 mm, leveys 200 mm
- Materiaali: sinkitty neliöteräsputki
- Uppoasennus
- Järjestelmä pyöräparkeihin

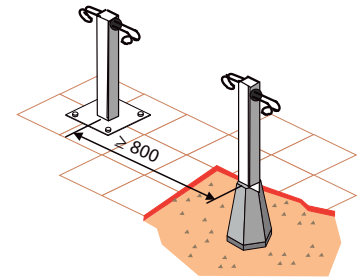
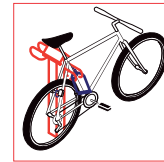

## Urbanhub®-kaaritelineet

- U1 leveä kaariteline
- U2 kapea kaariteline
- Tupla kahdelle (uppo- tai pinta-asennus), joustava asennusmitoitus
- Kuusikko kuudelle (U- ja A-muoto)
- Myös Kantarelli katoksessa
- Materiaali: sinkitty pyöröputki
- Pinta- tai uppoasennus sisälle tai ulos
- Sisätiloihin maalattuna
- Ekonominen ratkaisu polkupyörien runkolukitukseen



Kuusikko-teline U2



Kuusikko-teline A



Tuplateline pinta-asennus (pa) U2

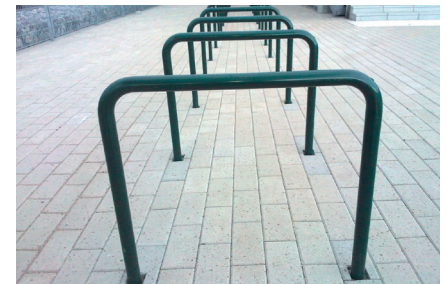

Tuplateline uppoasennus (ua) U1

## Velodoor-kippiovijärjestelmä

### Velodoor-kippiovijärjestelmä

Pyöräkohtainen säilytysyksikkö, jossa pyörä suojataan kippiovella. Saatavana myös täysin automatisoitu (oven avaaminen - sulkeminen) tai ns. ekologinen malli.

- Moduulirakenteinen
- Materiaali: teräsverkko, puu, muovi tms.
- Verhoilu eri vaihtoehtoin projektikohtaisesti
- Pyörää säilytetään ovesa kourussa
- Turvallinen ja siisti
- Integroitavissa sekä sisälle kiinteistöön että ulkotiloihin

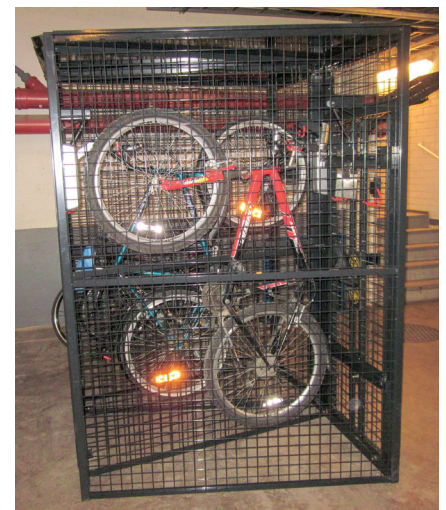
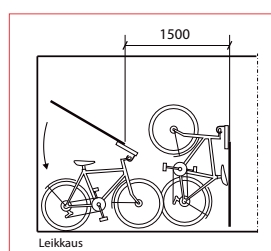
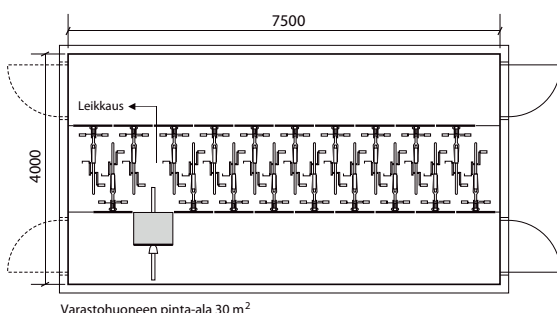

## Muut säilytysratkaisut



### Suksiteline SkiRack STM-5

- Suksia säilytetään rinnakkain telineen välikössä
- Jatkettavissa
- 5 - 10 murtoomaasuksiparille
- Mitat: leveys 600 mm
- Asennus vaakaan, pystyyn ja ylös
- Suksille, sauvoille, lumi- ja rullalau-doille, mailloille ym.

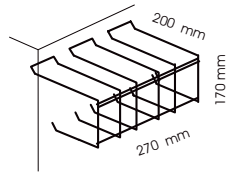

### MultiRack MT-6

- Monitoimiteline sauvoille, suksille, luistimille, kypäriille ym.
- Mitat: 270 x 200 x 170 mm
- Talovarastoon, irtainvarastoon ja säilytystiloihin



### Suksiteline SA INT

- Suksitelineessä 1 - 2 paria laskette-lusuksia, säilytys pohjat vastakkain
- Mitat: 240 x 250 x 150 mm

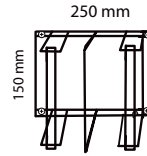

### Ritilätaso irtaimelle tavaralle

- Yksitasoisena esim. lastenvaunujen yläpuolelle. n. 1200 mm:n korkeuteen.
- Pituus 1200 ja 2400 mm
- Materiaali: maalattu teräsverkko
- Seinätuki 2 - 3 kpl/ritilä
- Asennus peräkkäin tai päällekkäin
- Voidaan toimittaa 1-3 kerroksella

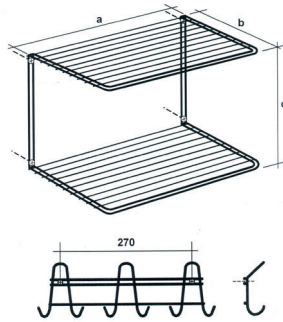
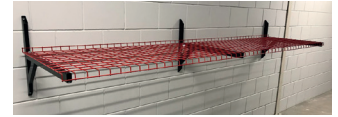

### Koukusto N-3 ja Tuplataso H-2

- Tekstiilien ja kevyen tavaran säilyttämiseen
- Hygienia- ja desinfiointitekstiileille ja -välineille
- Mitat: 350 x 100 mm (Koukusto N-3), 350 x 230 x 230 mm (Tuplataso H-2)
- Talovarastoon, säilytystiloihin, pukuhuoneisiin ja pesutiloihin ym.

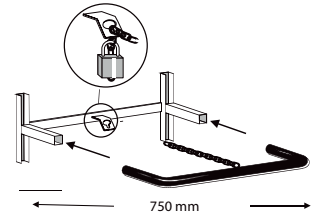

### Rengasteline PST-4

- Konsolin pituus 330 mm
- Materiaali: maalattu ja sähkösin-kitty teräs
- Asennus rinnakkain tai päällekkäin
- 2 - 4 rengasta/teline
- Lukitaan omalla lukolla

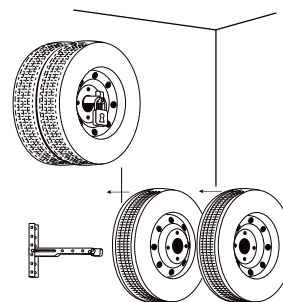
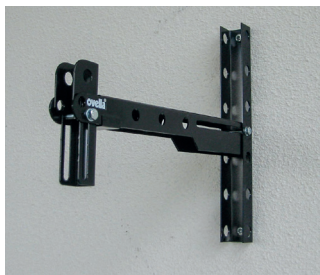

### Megakonsoli PST-2

Taittuva säilytyskonsoli renkaiden, polkupyörien, kanoottien ym. säilyttämiseen.

- Pituus 330 mm
- Materiaali: maalattu teräs, 25 mm
- Asennuskorkeus riippuu säilytettävistä tarvikkeista.
- 1 - 2 rengasta/konsoli
- Polkupyörille seinäsuuntaiseen säilytykseen
- Myös huoltotelineeksi seinälle 2 kpl

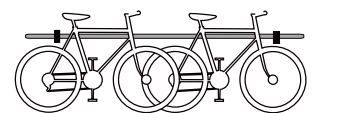
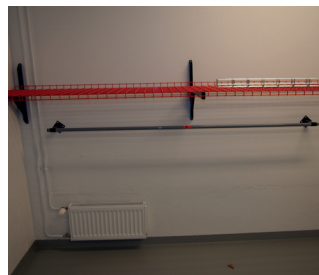

Kaide 1000 mm

### LVV-lukitustanko

Pyörien, lastenvaunujen ja rollaattoreiden lukitsemiseen seinän suuntaisesti esim. käytävällä. Sopii myös kaiteeksi.

- Pituus 2000 mm
- Materiaali: maalattu pyöröputki, 25 mm, väri harmaa
- Asennus kahdella seinäpidikkeellä n. 800 - 1000 mm:n korkeuteen
- Asennus seinään tai ritilätason tukeen
- Jatkettavissa seinäpidikkeiden avulla
- Lastenvaunuille 2 - 4 paikkaa, myös katos MTK

## VALMISTUS, MYYNTI, NÄYTTELY, SUUNNITTELU JA NEUVONTA

Ovella Systems Oy  
Hyttitie 6  
00700 Helsinki  
Puhelin 010 337 2720  
ovella@ovella.fi  
www.ovella.fi (mm. DWG-objektit)



**ovella**®