

Digitaalinen porraskäyttö - passiivinäyttö tai kosketusnäyttö

- Laadukas 100% kotimainen kotelointi
 - suunniteltu ja valmistettu Suomessa
- CE-merkitty voimassa olevan pienjännitedirektiivin mukaisesti
- Täyttää standardin EN61439 vaatimukset
- 5 mm karkaistu turvalasi
- 24/7 -käyttöön soveltuva tekniikka
- Kotelointiluokka IP20
- Laitteiston käyttövaatimukset:
 - 0-35c ympäristölämpötila
 - suhteellinen kosteus 10...80%
- Sähköliitäntä:
 - Maadoitettu sähkörasia, max 10A/250V
- Sähkönkulutus noin 40W
- Verkkoliitäntä ethernet, WLAN tai reititin mobiilidatalla
- Väri vaihtoehdot musta tai musta/rosteri.
- Tilattaessa suurempia määriä saatavilla myös maalattuna RAL-värillä.
- Takuu 60kk



Väri: musta



Väri: musta/rosteri

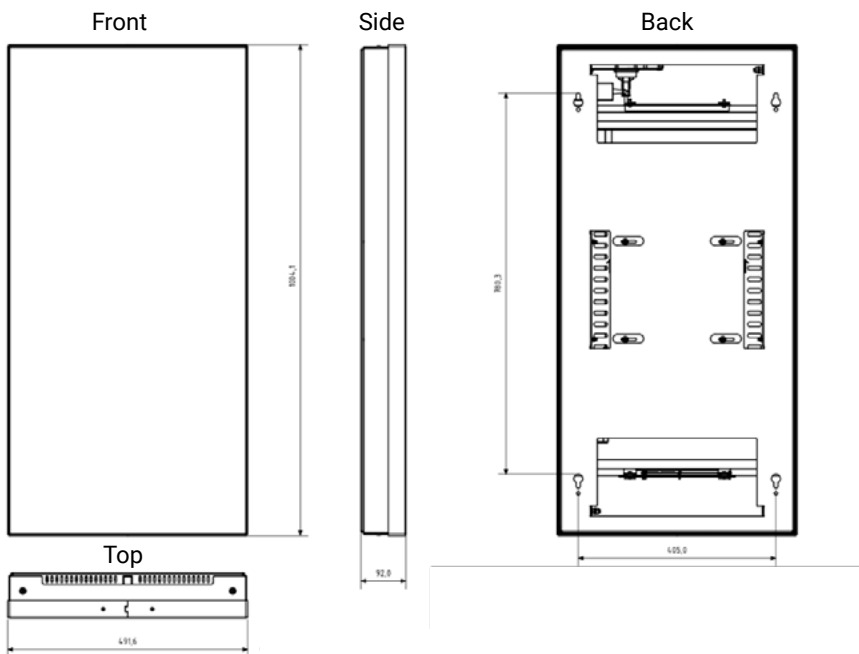

Mitat

Leveys: 491,6 mm
Korkeus: 1004,1 mm
syvyys: 92 mmS

Asennus

- Porraskäyttö tarvitsee sähkösyötön ja verkkoyhteyden
- Verkkoyhteys DHCP liitäntä, RJ54 ethernet
- Asennuskorkeussuositus yläreuna 210 cm
- Porraskäyttöä ei suositella asennettavaksi lämpöpatterin yläpuolelle, jolloin kuumuus nousee laitteistoon

- One4allin digitaalinen porraskäyttö on laadukas ja moderni kiinteistön arvoa nostava tuote.
- Porraskäyttö tehostaa asukasviestintää, säästää kiinteistöhallinnan aikaa ja resursseja sekä parantaa palvelua ja asukastytyvyyttä.
- Madallettava näkymä ja suurennettavat fonttikoot tukevat saavutettavuutta.
- Hiilineutraali tuote

Varauskalenteri

- Monipuolinen varausjärjestelmä, jolla hallinnoidaan monipuolisesti kiinteistön yhteistiloja
- Toimii One4all Mobile sovelluksen kautta tai kosketusnäytöllisellä pörrasnäytöllä
- Koko varausprosessi automatisoitavissa (varaus - maksu - kulku)
- Varausjärjestelmän kautta yhteistilojen ja hyödykkeiden varaamiseen liittyvät monipuoliset määrytykset mahdollistavat kohteen tarpeiden mukaan räätälöitävän aktiivisen tilojen ja hyödykkeiden käytön
- Mahdollistaa tilojen varaamisen kokonaisuudessaan tai osissa (esim. pesutupa tai pesukone 1)
- Optioina varauskalenteriin:
 - Lukitusrajapinnat, joilla ohjataan kulkua yhteistiloihin:
ABLOY® PULSE / iLOQ S5, S50, S10 / Salto KS / Rollock
 - Saunojen (kiukaan käynnistäminen) ja sähkölaitteiden releohjaus:
ABLOY® PULSE / iLOQ / Rollock
 - Maksupalvelu:
Paytrail

Muita rajapintoja mm.

- Asukastietorajapinnat
Tampuuri, Hausvise, Fivaldi, sekä asiakaskohtaiset räätälöinnit
- Pelastussuunnitelmat
PELSU pelastussuunnitelma
Safetum pelastussuunnitelma
- Kulutustiedot
AFRY, EG Enerkey, Elvak, Smartvatten
- Pörssisähkö

Kysy lisää, palvelua ja rajapintaratkaisuja kehitetään jatkuvasti.

Monipuolinen jatkuvasti kehittyvä One4all Manager hallintajärjestelmä

- Kieliversiot suomi, ruotsi, englantia
- Näyttöjen päivitys valittavissa yksittäisestä portaasta koko kiinteistökantaan
- Monipuoliset ajastusmahdollisuudet
- Sää ja joukkoliikenne
- YLE uutissyötteen

One4all Access

Asukkaan luomat ulko-oven väliaikaiskoodit. Edellyttää One4all Mobilen käyttöä. Toimii iLOQ pinkoodilukijalla.

One4all Mobile

Asumisen palvelualusta asukasviestintään ja asumisen palveluihin. Toimii selaimessa sekä ladattavana sovelluksena. WCAG 2.1 saavutettavuusohjeistuksen mukainen käyttöliittymä.

Ota yhteyttä

One4all Finland Oy
Valimotie 17–19
00380 Helsinki

info@one4all.fi
0207 229 380
www.one4all.fi