

Linofog® Mix on vahva ja kestävä saumausmassa. Sen ominaisuuksia on erinomainen puristuslujuus ja elastisuus.

Linofog® Mix on polyuretaanipohjainen kitti, joka levitetään kittipuristimella. Linofog® Mix toimii kylmissä lämpötiloissa, jopa -50°C asti. Se ei kuitenkaan siedä vettä tai kylmää asennuksen aikana. Linofog® Mix kestää kemikaaleja hyvin. Ks lista alla.

Korkealaatuinen ja ammattitaitoinenkaan lattian teko ei aina riitä parhaan mahdollisen lopputuloksen saavuttamiseen. Lattian halkeamien välttämiseksi laatta joudutaan useasti sahaamaan ruutuihin. Aikaisintaan 3 kuukautta sahausken jälkeen saumat imuroidaan, primeroidaan, saumataan ja lopuksi hiotaan.

Linofog® Mix käy myös halkeaman korjauksiin ja pieniin täyttöihin.

Happo: 10 % rikkihappo
50 % fosforihappo
50 % H₂CrO₄

Eläi: rasva
proteiini
veri

Alkaali: 1 % lipeä
1 % ammoniakki

Kasvi: rasva
proteiini
sokeri

Suola: NaCl
Na₂CO₃
10 % NaHCO₃

Öljy: raakaöljy
kevyt polttoöljy
lamppuöljy
moottoriöljy

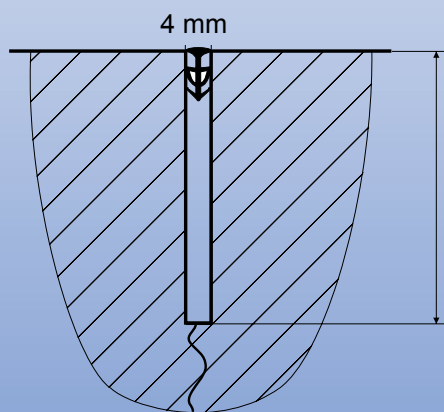

Sahaussyvyys
1/4 - 1/3 laatan
kokonaispaksuudesta

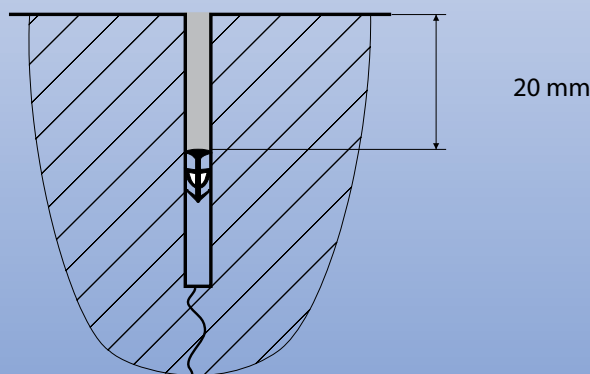

Katso erilliset asennusohjeet.

ab lindec® yrittää jakaa mahdollisimman tarkkaa tietoa tuotteidensa teknisistä ominaisuuksista ja käytöstä. Koska ab lindec® ei voi kontrolloida sitä miten ja missä olosuhteissa tuotteita käytetään, ab lindec® ei myöskään ole vastuussa tuotteidensa käytöstä. ab lindec® on vastuussa tuotteistaan vain luovutukseen asti.

1

Valmistelut

Materiaalin työstettävyyssika on noin 10 minuuttia!

1. Varmista, että sauma tai halkeama on pölytön ja kuiva.
2. Aseta tukkonauha 15-20 mm syvyyteen (ei tarvita halkeamakorjauksissa)
3. Suojaa pinta teipillä sauman molemmin puolin.



2

Ohjeet Linoprimerille

1. Laita Linoprimer oikean kokoisella pensselillä.
2. Anna Linoprimerin kuivua noin 3 tuntia (+14 - +18°C). Linoprimer täytyy olla kuiva ennen saumausta.

Menekki

1 litra Linoprimeriä riittää noin 250 jm saumaa (4 mm leveä, 20 mm syvä).



3

Ohjeet Linofog® Mix

1. **Ravista tuubia hyvin vähintään 30 sekuntia ennen käyttöä!**
2. Pidä tuubia kärki ylöspäin, poista tulppa ja kierrä sekoituskärki kiinni.
3. Laita tuubit puristimeen, pidä kärki ylöspäin ja purista ilmat

pois tuubista.

4. Tarkista, että kitti on sekoittunut hyvin. Jos ei, ravista lisää.
5. Täytä saumat hiukan yli lattiapinnan, anna kuivua n.1-2 tuntia.

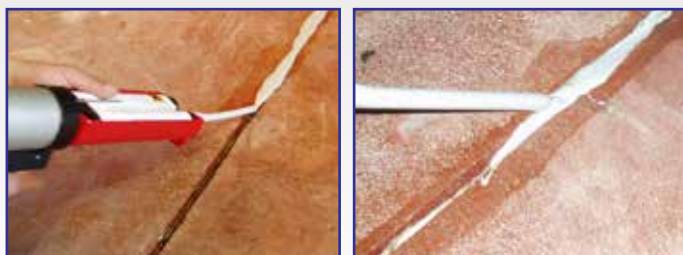

Riittäisyys

0,45 kg riittää noin 7 m saumaa, joka on 4 mm levyä ja 20 mm syvä.

ab lindec® yrittää jakaa mahdollisimman tarkkaa tietoa tuotteidensa teknisistä ominaisuuksista ja käytöstä. Koska ab lindec® ei voi kontrolloida sitä miten ja missä olosuhteissa tuotteita käytetään, ab lindec® ei myöskään ole vastuussa tuotteidensa käytöstä. ab lindec® on vastuussa tuotteistaan vain luovutukseen asti.

4



Viimeistely

1. Leikkaa sauma lattian tasoon saumausveitsellä saippua vettä apuna käyttäen.
2. Hienomman lopputuloksen saavuttamiseksi, hio sauma hienolla hiekkapaperilla noin 2-3 tuntia levityksen jälkeen.

HUOMIOITAVAA

ab lindec® yrittää jakaa mahdollisimman tarkkaa tietoa tuotteidensa teknisistä ominaisuuksista ja käytöstä. Koska ab lindec® ei voi kontrolloida sitä miten ja missä olosuhteissa tuotteita käytetään, ab lindec® ei myöskään ole vastuussa tuotteidensa käytöstä. ab lindec® on vastuussa tuotteistaan vain luovutukseen asti.