

Hitsausmutteri, korkea profiili, laipalla WN 385, pinnoittamaton teräs

- Hiilipitoisuus enintään 0,25 %

Standardit	WN 385-2
Materiaali	Teräs
Pinta/pinnoite	Pinnoittamaton
Kierteen tyyppi	Metriten kierre
Käyttöalue	Soveltuu hitsaukseen
Malli	Korkea/pitkä malli
ROHS-yhteensopiva	Kyllä

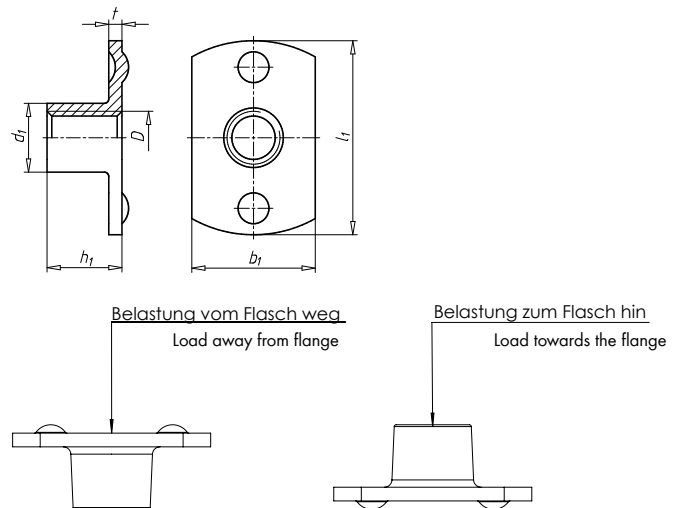

Kierteen tyyppi x nimellishalkaisija (D)	Ulkohalkaisija (d ₁)	Korkeus (h ₁)	Leveys (b ₁)	Pituus (kokonaispituus) (l ₁)	Paksuus (t)	Hitsauspisteiden määrä	Kuorma enint. (laipasta poispäin)	Kuorma enint. (laippaa kohti)	Tuotenumero	Kappalemäärä
M6	7,7 mm	8,5 mm	14 mm	22 mm	1,45 mm	2 KPL	10 kN	10 kN	0385 6	100
M8	10,1 mm	10 mm	18 mm	26 mm	1,8 mm	4 KPL	14 kN	15 kN	0385 8	100/500
M10	11,9 mm	10,5 mm	18 mm	26 mm	1,9 mm	4 KPL	16 kN	18 kN	0385 10	100/1000
M12	14,3 mm	12,5 mm	20,5 mm	29 mm	2,2 mm	4 KPL	26 kN	42 kN	0385 12	100

Huomautus

TÄRKEÄÄ!

Suurimmat ja pienimmät kuormitusarvot ovat ainoastaan materiaalin kuormitusarvoja, eivätkä ne kuvaa hitsausliitosten laatua.